

Fase 9

- Realizzazione isola di lavoro fino a +79.40 mt

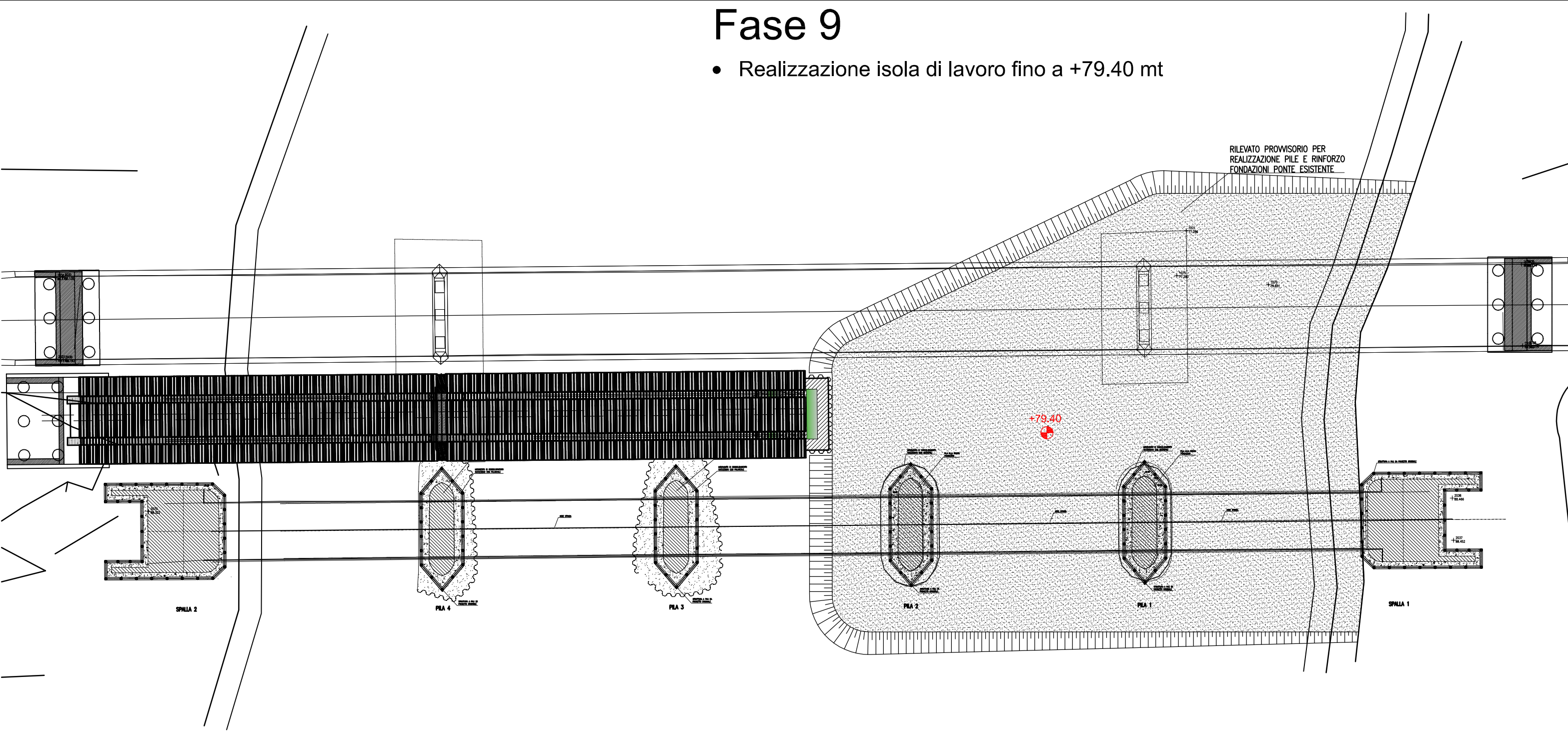

Fase 10

- INTERVENTI PER REALIZZAZIONE NUOVO IMPALCATO: Realizzazione spalla B (escluso baggio), pila P2 (completa)
- INTERVENTI SU PONTE STORICO: Realizzazione puntellatura dal basso e consolidamento delle ultime due campate

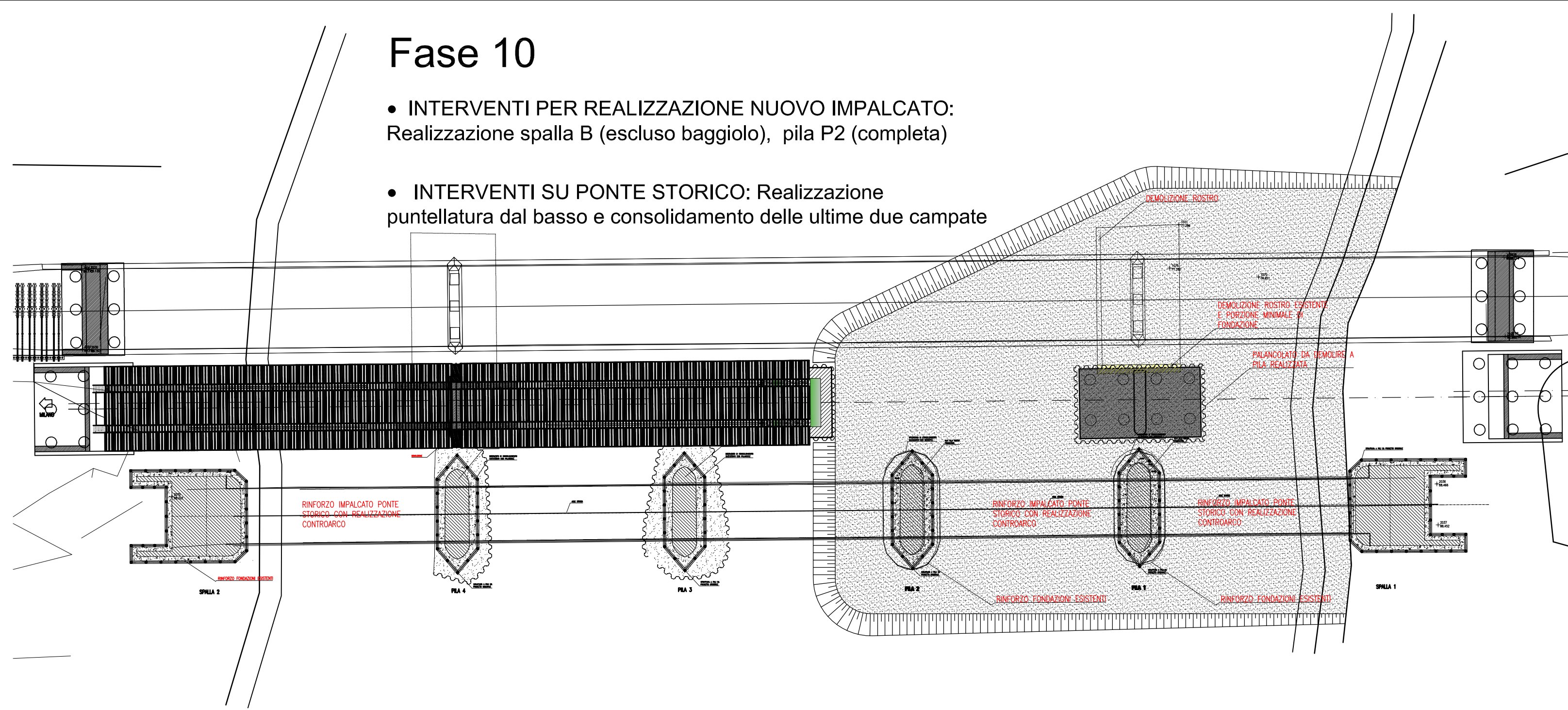

Fase 10a

- INTERVENTI PER REALIZZAZIONE NUOVO IMPALCATO: Realizzazione spalla B (fino a intradosso baggio), pila P2 (completa)

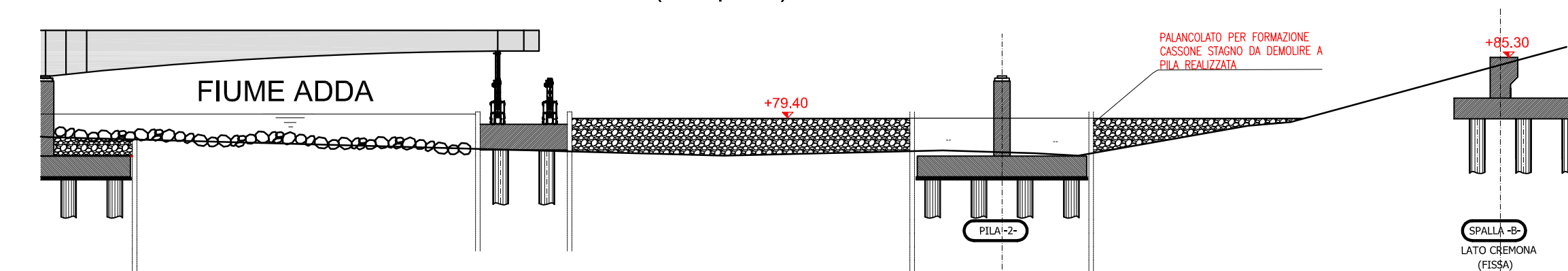

Fase 10b

- INTERVENTI SU PONTE STORICO: Realizzazione puntellatura dal basso e consolidamento delle ultime due campate

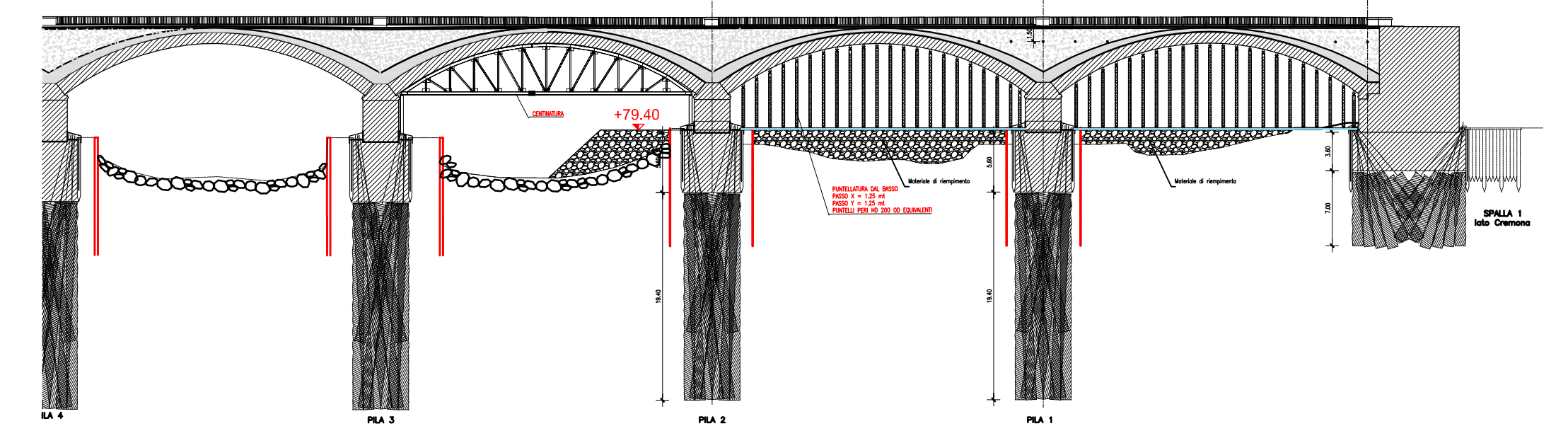

Fase 10c

- INTERVENTI SU PONTE STORICO: Rimozione puntellature e centinatura dopo che il controarco in c.a. ha fatto presa, completamento e finiture

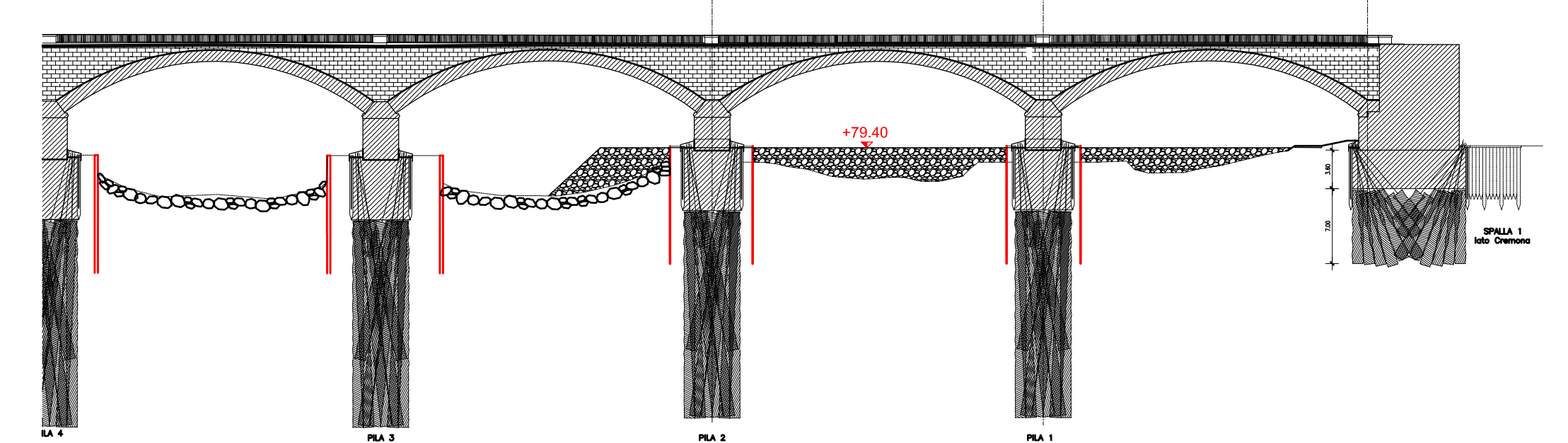

Fase 11

QUESTA FASE PUO' AVERE INIZIO SOLO SE I LAVORI SUL PONTE STORICO SONO TERMINATI E LE PUNTELLATURE RIMOSSE

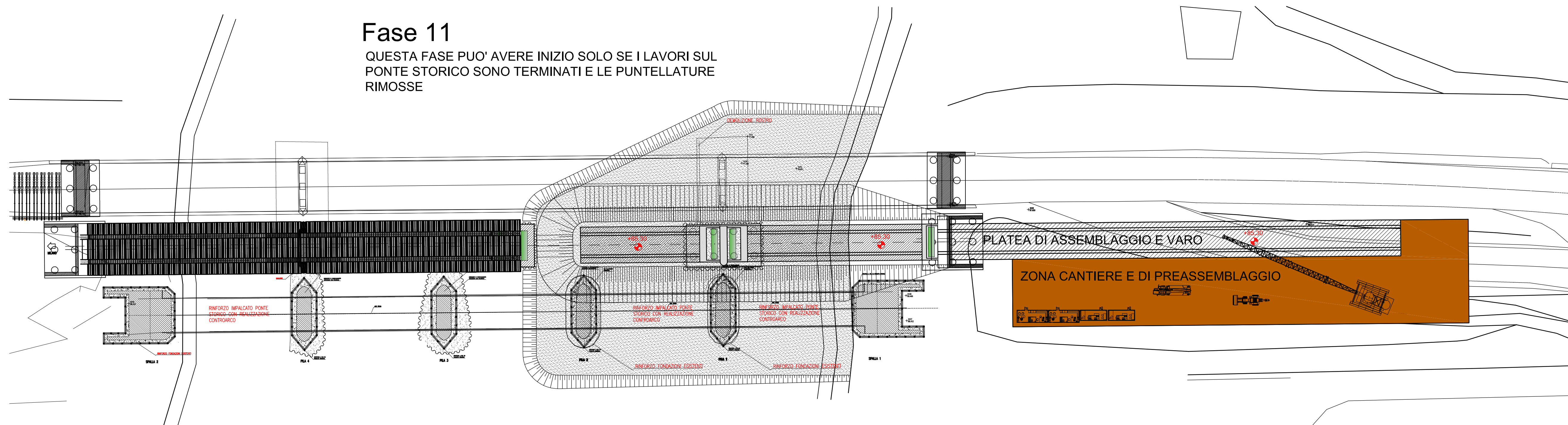

- INTERVENTI PER REALIZZAZIONE NUOVO IMPALCATO:
 - Formazione secondo rilevato e platea di varo
 - Realizzazione sedi per torri telescopiche in acciaio in corrispondenza fondazione spalla e pila
 - Messa in opera guide per traslazione impalcato

NOTA
LA PROGETTAZIONE DELLA PILA PROVVISORIA E' DEMANDATO AI SUCCESSIVI GRADI DI PROGETTAZIONE

NOTA 2
IMPALCATO CALCOLATO PER SOSTENERE LE LASTRE PREDALLE IN FASE DI VARO E CALCOLATO PER GARANTIRE L'AUTOPORTANZA IN FASE DI GETTO IN COMPLETA ASSENZA DI PILE PROVVISORIE

NOTA 3
RILEVATO PROVVISORIO COMPATTATO FINO A MD=80 Mpa

MATERIALI

SALDATURE MINIMO a = 0.7 S SALVO DIVERSA INDICAZIONE		NOTE SMUSSO A/B (S SPESORE PIATTO)	
ACCIAIO PER CARPENTERIA:			
CORIEN			
S355JW - FESUD: PROFILI LAMINATI			
S355JW - FESUD: PIASTRINE MK < 20 mm			
S355JW - FESUD: PIASTRINE POS < 40 mm			
S355JW - FESUD: PIASTRINE POS > 40 mm			
ACCIAIO PER ARMATURA:			
B450 C			
CALCESTRUZZO:			
FONDAZIONE: C25/30			
ELEVAZIONE: C15/20			
SILETTA: C15/20			
CLASSE ESPOSIZIONE: K3			
SILETTA: K4			
CLASSE CONSISTENZA: S4			
COPREFFERO: 5 cm (3 cm spallata)			
NOTE MATERIALI		NOTE	
TUTTI I MATERIALI DEVONO ESSERE CONSTATI NELLE NOSTRE PRINCIPALI CARATTERISTICHE		TUTTI I MATERIALI DEVONO ESSERE CONSTATI NELLE NOSTRE PRINCIPALI CARATTERISTICHE	
L'ESECUZIONE DEI MATERIALI DEVE ESSERE IN ACCORDO CON LE NOSTRE PRINCIPALI CARATTERISTICHE		L'ESECUZIONE DEI MATERIALI DEVE ESSERE IN ACCORDO CON LE NOSTRE PRINCIPALI CARATTERISTICHE	
L'ESECUZIONE DEI MATERIALI DEVE ESSERE IN ACCORDO CON LE NOSTRE PRINCIPALI CARATTERISTICHE		L'ESECUZIONE DEI MATERIALI DEVE ESSERE IN ACCORDO CON LE NOSTRE PRINCIPALI CARATTERISTICHE	

Fase 13a

- INTERVENTI PER REALIZZAZIONE NUOVO IMPALCATO:
 - Avanzamento impalcato

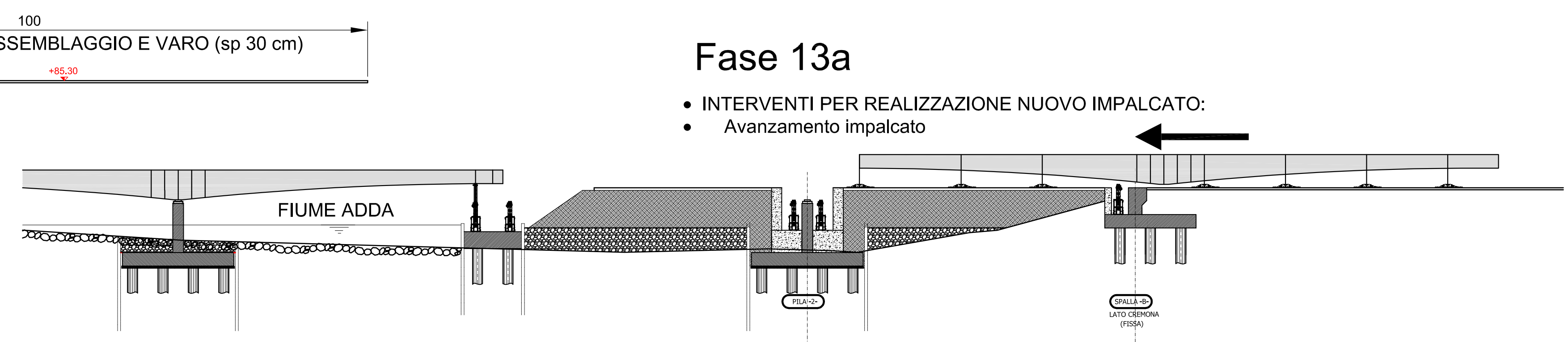

Fase 13b

- INTERVENTI PER REALIZZAZIONE NUOVO IMPALCATO:
 - Avanzamento impalcato

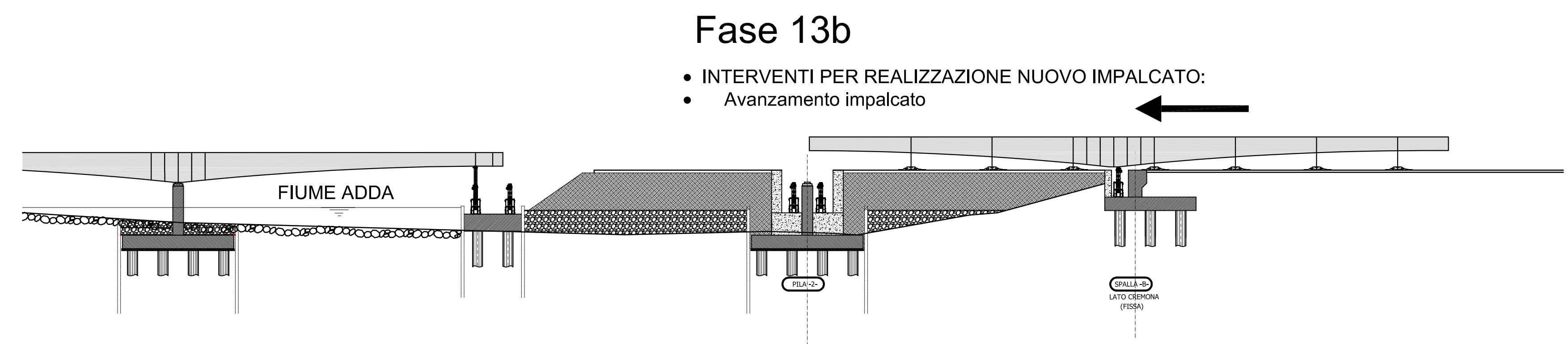

Fase 13c

- INTERVENTI PER REALIZZAZIONE NUOVO IMPALCATO:
 - Avanzamento impalcato

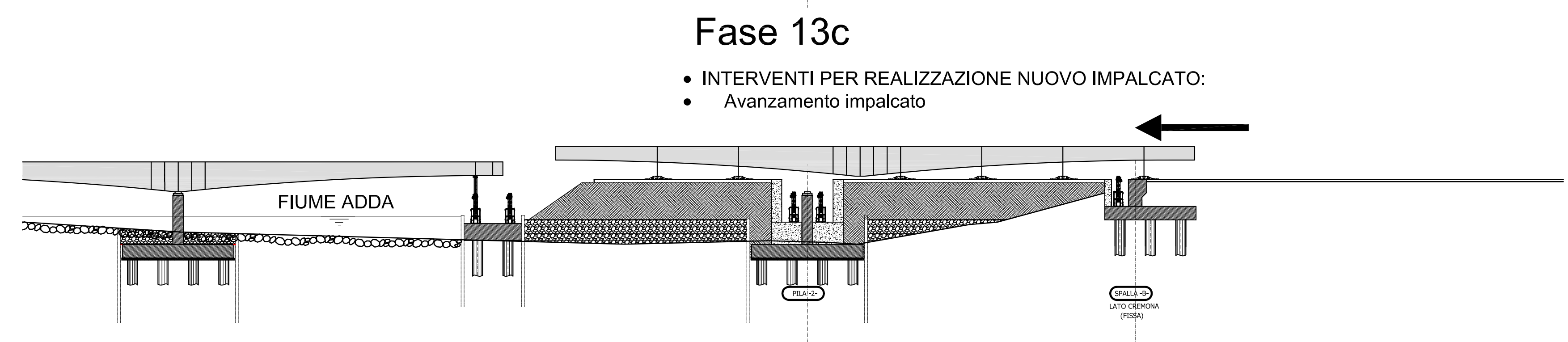

Fase 13d

- INTERVENTI PER REALIZZAZIONE NUOVO IMPALCATO:
 - Avanzamento impalcato

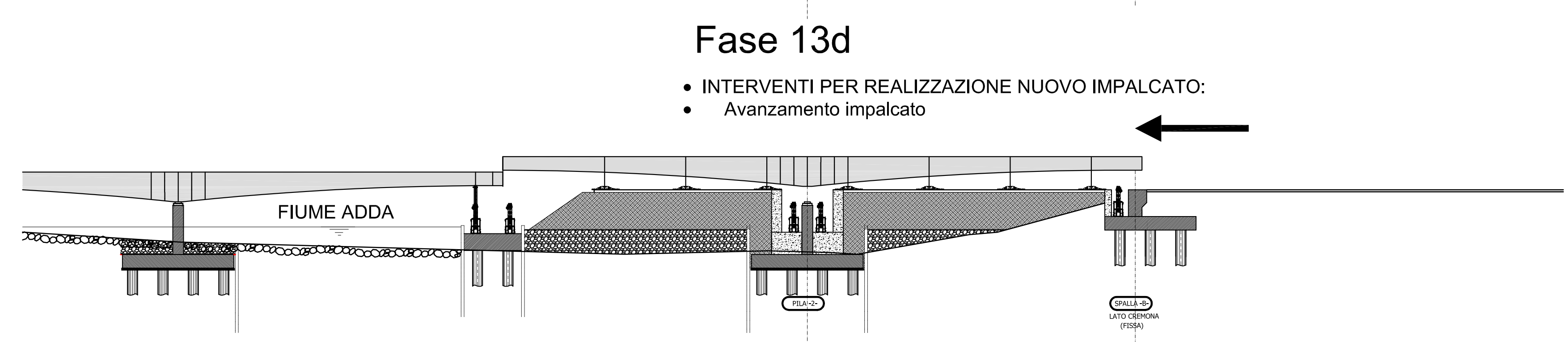

Fase 12

- INTERVENTI PER REALIZZAZIONE NUOVO IMPALCATO:
 - Costruzione semimpalcato sulla platea di varo

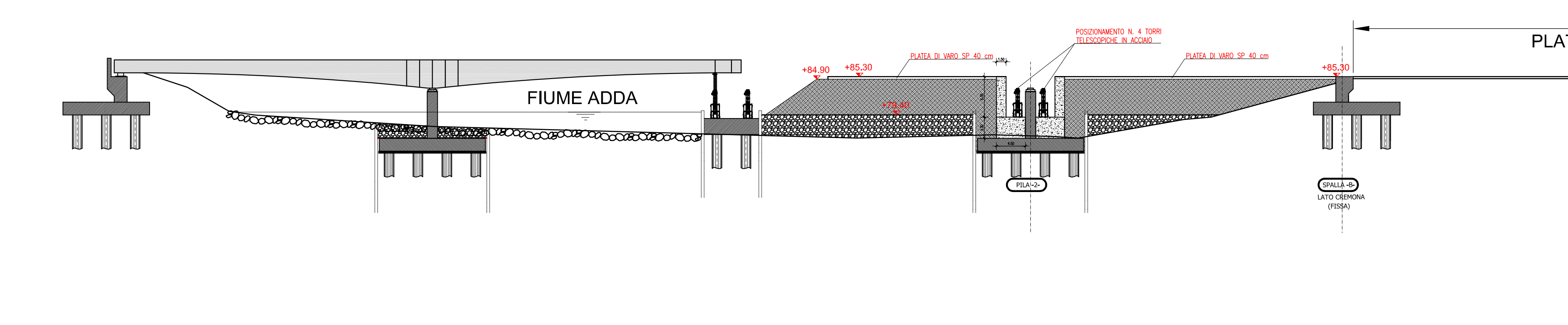

Fase 13

- INTERVENTI PER REALIZZAZIONE NUOVO IMPALCATO:
 - Traslazione impalcato fino alla posizione definitiva rimuovendo le slitte quando in corrispondenza degli spazi ricavati per le torri telescopiche in acciaio

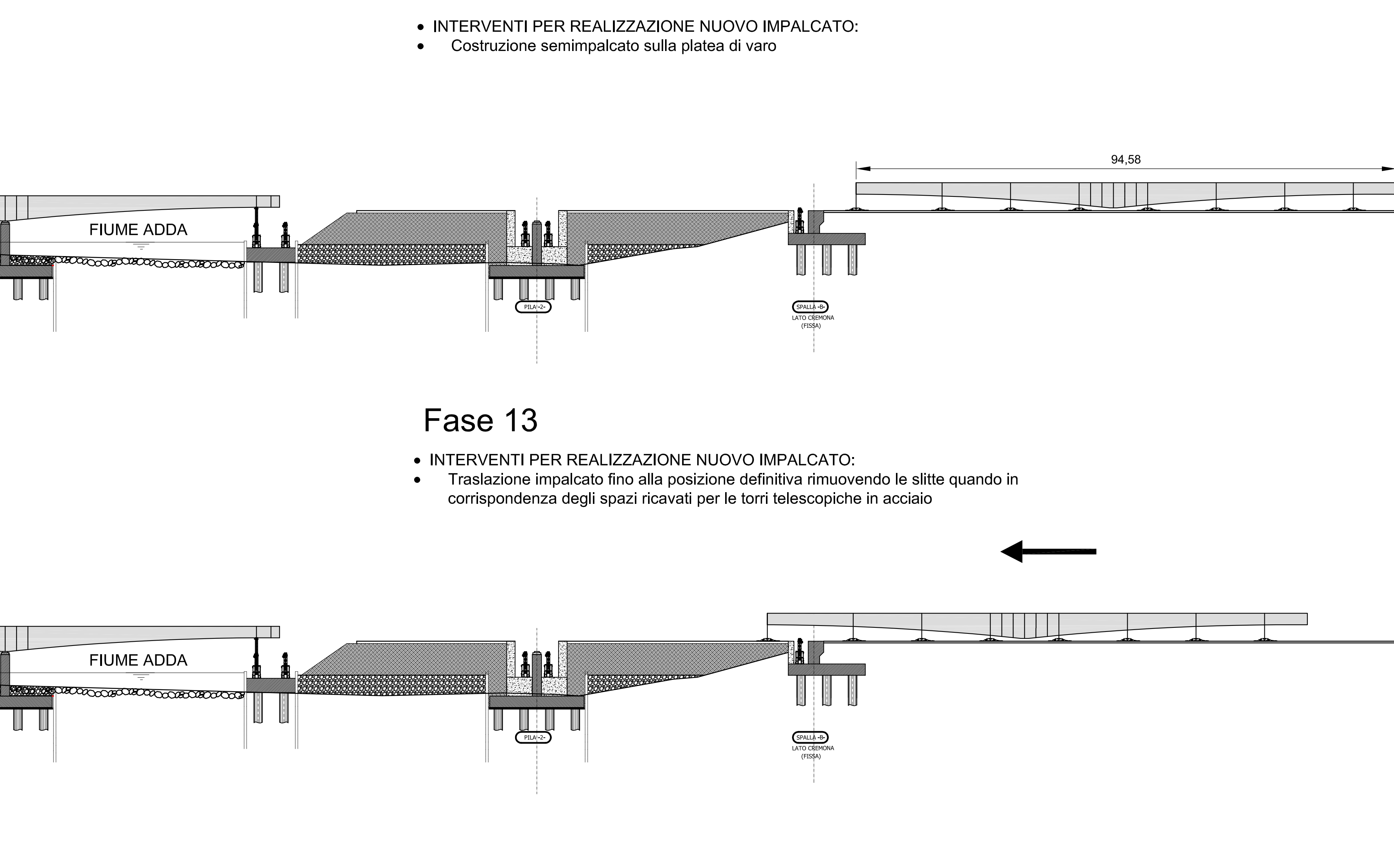

9.12 SP EX SS N 415 - LOTTO 3

PROVINCIA DI CREMONA
SETTORE INFRASTRUTTURE STRADALI

S.P. ex S.S. n. 415 "PAULLESE"
AMMODERNAMENTO TRATTO "CREMA-SPINO D'ADDA"

LOTTO N. 3 - "NUOVO PONTE SUL FIUME ADDA"
LAVORI DI RADDOPPIO DEL PONTE SUL FIUME ADDA
E DEI RELATIVI RACCORDI IN PROVINCIA DI CREMONA E LODI

2	revisione a regola d'arte	APRILE 2016
3	revisione a regola d'arte	FEBBRAIO 2016
4	revisione a regola d'arte	DICEMBRE 2015
5	revisione a regola d'arte	DICEMBRE 2015
6	revisione a regola d'arte	DICEMBRE 2015
7	revisione a regola d'arte	DICEMBRE 2015
8	revisione a regola d'arte	DICEMBRE 2015
9	revisione a regola d'arte	DICEMBRE 2015
10	revisione a regola d'arte	DICEMBRE 2015
11	revisione a regola d'arte	DICEMBRE 2015
12	revisione a regola d'arte	DICEMBRE 2015
13	revisione a regola d'arte	DICEMBRE 2015
14	revisione a regola d'arte	DICEMBRE 2015
15	revisione a regola d'arte	DICEMBRE 2015
16	revisione a regola d'arte	DICEMBRE 2015
17	revisione a regola d'arte	DICEMBRE 2015
18	revisione a regola d'arte	DICEMBRE 2015
19	revisione a regola d'arte	DICEMBRE 2015
20	revisione a regola d'arte	DICEMBRE 2015
21	revisione a regola d'arte	DICEMBRE 2015
22	revisione a regola d'arte	DICEMBRE 2015
23	revisione a regola d'arte	DICEMBRE 2015
24	revisione a regola d'arte	DICEMBRE 2015
25	revisione a regola d'arte	DICEMBRE 2015
26	revisione a regola d'arte	DICEMBRE 2015
27	revisione a regola d'arte	DICEMBRE 2015
28	revisione a regola d'arte	DICEMBRE 2015
29	revisione a regola d'arte	DICEMBRE 2015
30	revisione a regola d'arte	DICEMBRE 2015
31	revisione a regola d'arte	DICEMBRE 2015
32	revisione a regola d'arte	DICEMBRE 2015
33	revisione a regola d'arte	DICEMBRE 2015
34	revisione a regola d'arte	DICEMBRE 2015
35	revisione a regola d'arte	DICEMBRE 2015
36	revisione a regola d'arte	DICEMBRE 2015
37	revisione a regola d'arte	DICEMBRE 2015
38	revisione a regola d'arte	DICEMBRE 2015
39	revisione a regola d'arte	DICEMBRE 2015
40	revisione a regola d'arte	DICEMBRE 2015
41	revisione a regola d'arte	DICEMBRE 2015
42	revisione a regola d'arte	DICEMBRE 2015
43	revisione a regola d'arte	DICEMBRE 2015
44	revisione a regola d'arte	DICEMBRE 2015
45	revisione a regola d'arte	DICEMBRE 2015
46	revisione a regola d'arte	DICEMBRE 2015
47	revisione a regola d'arte	DICEMBRE 2015
48	revisione a regola d'arte	DICEMBRE 2015
49	revisione a regola d'arte	DICEMBRE 2015
50	revisione a regola d'arte	DICEMBRE 2015
51	revisione a regola d'arte	DICEMBRE 2015
52	revisione a regola d'arte	DICEMBRE 2015
53	revisione a regola d'arte	DICEMBRE 2015
54	revisione a regola d'arte	DICEMBRE 2015
55	revisione a regola d'arte	DICEMBRE 2015
56	revisione a regola d'arte	DICEMBRE 2015
57	revisione a regola d'arte	DICEMBRE 2015
58	revisione a regola d'arte	DICEMBRE 2015
59	revisione a regola d'arte	DICEMBRE 2015
60	revisione a regola d'arte	DICEMBRE 2015
61	revisione a regola d'arte	DICEMBRE 2015
62	revisione a regola d'arte	DICEMBRE 2015
63	revisione a regola d'arte	DICEMBRE 2015
64	revisione a regola d'arte	DICEMBRE 2015
65	revisione a regola d'arte	DICEMBRE 2015
66	revisione a regola d'arte	DICEMBRE 2015
67	revisione a regola d'arte	DICEMBRE 2015
68	revisione a regola d'arte	DICEMBRE 2015
69	revisione a regola d'arte	DICEMBRE 2015
70	revisione a regola d'arte	DICEMBRE 2015
71	revisione a regola d'arte	DICEMBRE 2015
72	revisione a regola d'arte	DICEMBRE 2015
73	revisione a regola d'arte	DICEMBRE 2015
74	revisione a regola d'arte	DICEMBRE 2015
75	revisione a regola d'arte	DICEMBRE 2015
76	revisione a regola d'arte	DICEMBRE 2015
77	revisione a regola d'arte	DICEMBRE 2015
78	revisione a regola d'arte	DICEMBRE 2015
79	revisione a regola d'arte	DICEMBRE 2015
80	revisione a regola d'arte	DICEMBRE 2015
81	revisione a regola d'arte	DICEMBRE 2015
82	revisione a regola d'arte	DICEMBRE 2015
83	revisione a regola d'arte	DICEMBRE 2015
84	revisione a regola d'arte	DICEMBRE 2015
85	revisione a regola d'arte	DICEMBRE 2015
86	revisione a regola d'arte	DICEMBRE 2015
87	revisione a regola d'arte	DICEMBRE 2015
88	revisione a regola d'arte	DICEMBRE 2015
89	revisione a regola d'arte	DICEMBRE 2015
90	revisione a regola d'arte	DICEMBRE 2015
91	revisione a regola d'arte	DICEMBRE 2015
92	revisione a regola d'arte	DICEMBRE 2015
93	revisione a regola d'arte	DICEMBRE 2015
94	revisione a regola d'arte	DICEMBRE 2015
95	revisione a regola d'arte	DICEMBRE 2015
96	revisione a regola d'arte	DICEMBRE 2015
97	revisione a regola d'arte	DICEMBRE 2015
98	revisione a regola d'arte	DICEMBRE 2015
99	revisione a regola d'arte	DICEMBRE 2015
100	revisione a regola d'arte	DICEMBRE 2015